

箇所の確認

BRM-211 + 2 軸アタッチメント用ポンチの確認

対象機種： BRM-211 + BRA-612

BRM-211 + BRA-612 2011年生産中止した機械です。

BRA-612（2軸アタッチメント）ブラザー製。

A型・B型 = ポンチ先端 d 寸法： 3・5・7

C型 = ポンチ先端 d 寸法： 2・3・4・5・7

ポンチ全長：50mm**ポンチに溝1箇所が、BTA-612用です。**

サイズ資料

BRA-612 (2軸アタッチメント) 用ポンチ一覧表

対象機種： BRM-211+BTA-612 (2軸アタッチメント)付

ポンチ全長 50mm

653103001	ポンチA3-AT4
653105001	ポンチA5-AT4
653107001	ポンチA7-AT4
653203001	ポンチB3-AT4
653205001	ポンチB5-AT4
653207001	ポンチB7-AT4
653302001	ポンチC2-AT4
653303001	ポンチC3-AT4
653304001	ポンチC4-AT4
653305001	ポンチC5-AT4
653306001	ポンチC6-AT4
653307001	ポンチC7-AT4

ポンチに溝1箇所だけが、BTA-612用ポンチです。

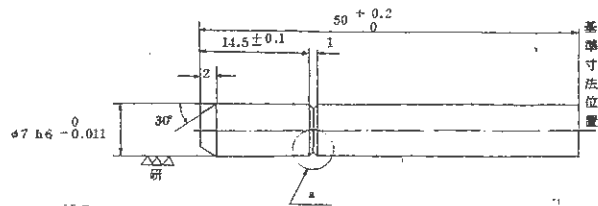

↓ポンチ呼び寸法表(φd)

	A 型	B 型	C 型
(BRA-612用)			
BRA型用	3, 5, 7		2, 3, 4, 5, 6, 7

BRA-6/2 (2軸アタッチメント)用ポンチ

5. BRA用カシメポンチ寸法図

図-3

a 部詳細 (5/1)

材質	SKH9
熱処理	H1-0
カタサ	HRC55以上

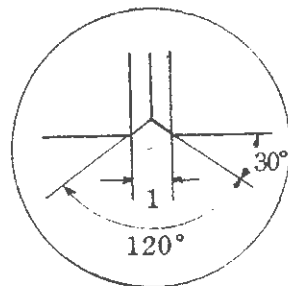

A 型ポンチ (2/1)

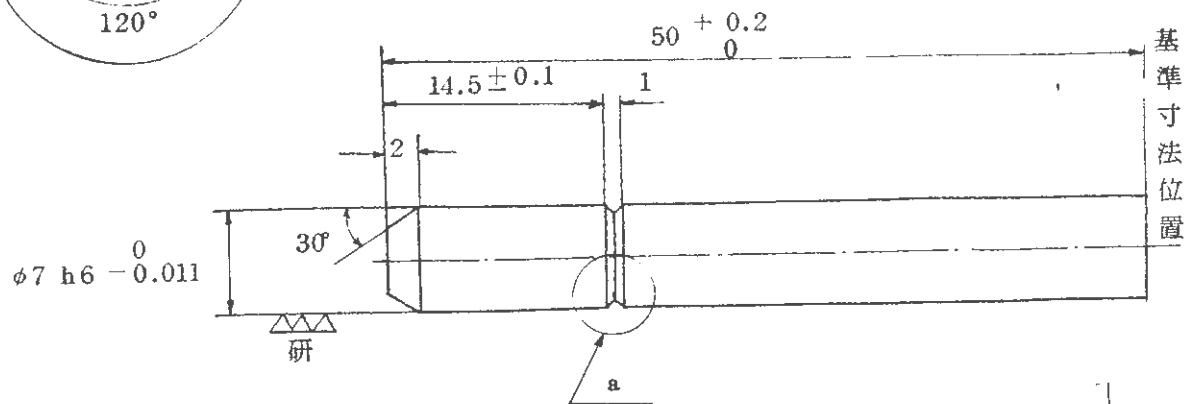

ポンチ呼び寸法表 (φd)

(BRA-6/2用)

	A 型	B 型	C 型
BRA型用	3, 5, 7		2, 3, 4, 5, 6, 7
	ϕd	ϕd	ϕd