

交換手順

BT2/BT7/BT71用 単軸用チャック取付方法

対象機種： BT2-223/BT2-224
BT2-225/BT2-226/BT7-321/BT7-322
BT71-521/BT71-522

(外す場合)

- ① スピンドル軸（固定） 口数 3 2
- ② タップチャックの締付ナットを左にゆるめる。
口数 4 1
- ③ 外す時は、鋼球5Mを入れたままで、外して下さい。

別紙 2枚 参照願います。

BT タッピングマシンのタップチャックの取り付け手順

機種 BT2-223 BT7-321 BT71-521 BT2-225

- 1 主軸—スピンドルに付いているギヤをはずす
(多軸アタッチメントのドライブギヤをはずす)

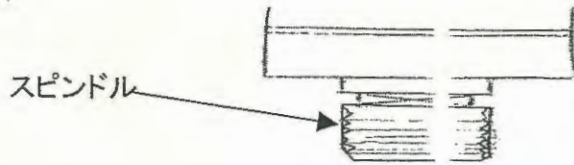

- 2 タップチャックにチャック締めナットの鋼球5ミリX14個を入れ、トメネジM8で固定する

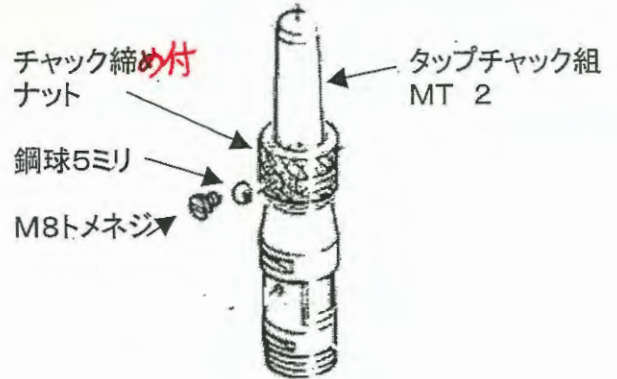

- 3 タップチャックを主軸に挿入し
チャック締めナットをスパナで締め付けて
緩まないようにする
主軸側にスパナ32mm チャック側 42mmで締める

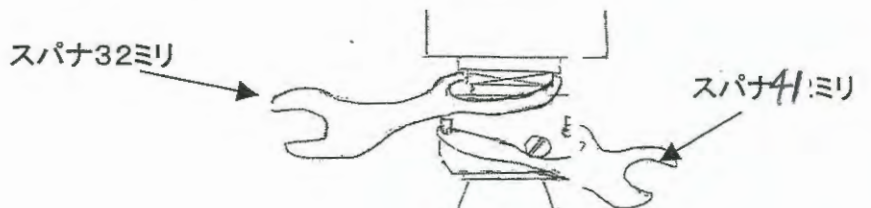

- 4 タップをチャックのゴムコレットに入れ
コレットナットを締める
スパナで締めて固定する

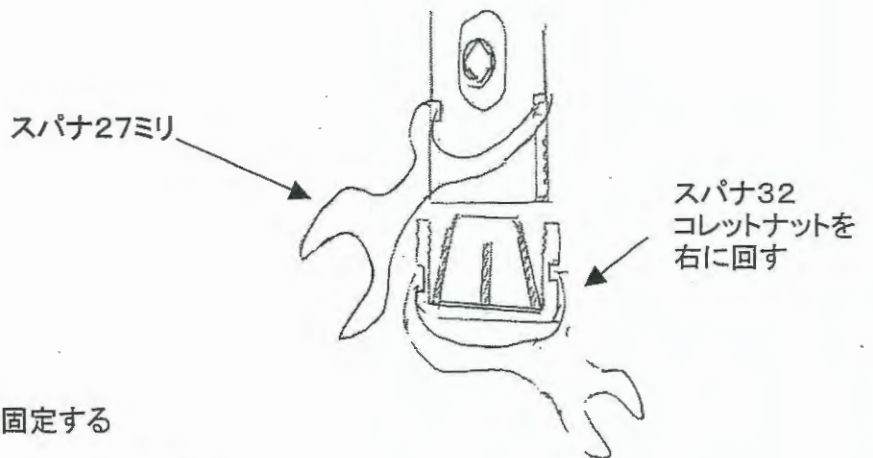

- 5 タップの四角面を回りトメネジで固定する

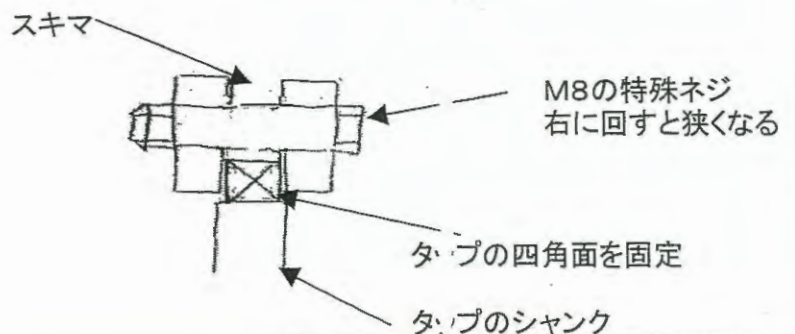

- 6 タップが振れていないか確認をする

外し方

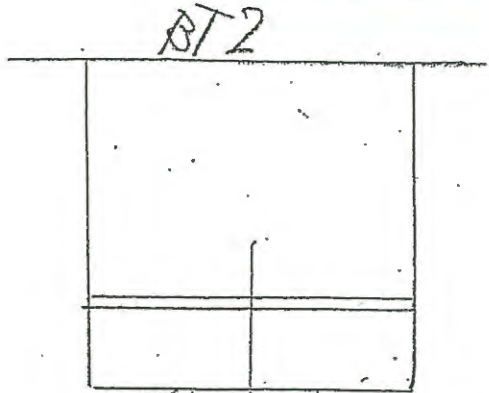

(注文コード)
602340001

両口スパナ 32x19

**スピンドル軸
(固定)**

ハンマーと
バネレンチで
左回転し
2回

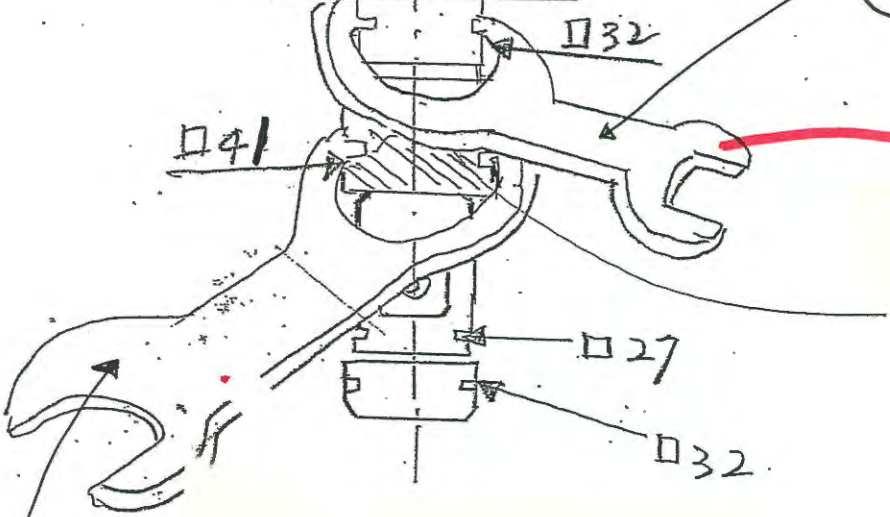

両口スパナ
41x27
602339001
(注文コード)

タップキックの締付ネットを
左にゆるめる

外す時は、鋼球5Mを
入れたままです