

箇所の確認	BT0-263用 リレーの確認
<p>対象機種：BT0-263</p> <p>BT0-263 2011年生産中止の機械です。</p> <p>(旧)フジリレーから (新)SC-5-1リレーに変更してます。</p> <p>(旧)フジリレーが取付いている場合、最初は2個とも (新)リレーに交換が必要です。</p> <p>(新)リレーに交換された後は、故障した場合、(新)リレー1個の交換でOKです。</p> <p>(旧フジリレーが付いている場合)</p> <p>606848020 リレーホキュウ (2個)</p> <p>(新リレーが付いている場合)</p> <p>606848020 リレーホキュウ (1個) から販売OK</p> <p>(新リレー2個付+配線済のパネルが交換しやすい)</p> <p>604494020 BT0ハイセンパネル20組 (1個)</p> <p> </p> <p>* どのリレーになりますか？</p>	

※ 電磁接触器交換時の注意 ※



制御箱の中には高電圧部分があり、誤って触れると、大けがをしたり、死ぬおそれがある。



電気の保守・点検作業は、この機械の電気回路の知識があり、電気工事の資格をもった人間だけがおこなうこと。操作者は制御箱を開けないこと。機械の電源と一次側電源を切ってから、作業すること。



配線間違いをすると、電源投入時に機械が突然動き出すことがある。配線直後の運転は十分に注意すること。

※ 制御箱内に取付られている電磁接触器が「SC-5-1」の場合

- 現在の配線と同じになるように、現行の電磁接触器と新しいものを付け替える。

※ 制御箱内に取付られている電磁接触器が

「SRCa3631-5-1」の場合

- 新旧の電磁接触器の相違点を十分把握したうえで、交換してください。
- 弊社ハイタップシリーズへの交換には、誤配線の防止・交換作業の簡易化のため、配線済の電磁接触器2個と端子台がセットになった下記部品を使用することをおすすめします。

- ・ BT0 (263) ... 200V タイプ : BT0ハイセンバ 補20ヶミ (604494020)
- ・ BT1 (215, 216) ... 200V タイプ : BT1ハイセンバ 補20ヶミ (604899020)
- ・ BT2 (225, 226)
- ・ BT1 (203, 204) ... 200V タイプ : BT0ハイセンバ 補2Eヶミ (604495020)
- ・ BT2 (223, 224)
- ・ BT3 (231, 232)

< 新旧の電磁接触器の相違点 >

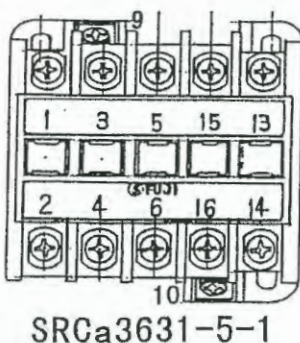

SRCa3631-5-1

① 端子台配置・番号(下記)が異なる。

旧	SRCa3631-5-1	15	16	9	10
新	SC-5-1	21	22	A1	A2

② 主接点(1, 2, 3, 4, 5, 6)以外の接点の適応圧着端子が M4 → M3.5 になる。

③ 補助接点の最大定格電流が下がるため、下記対象機種では必ず接点を入れ替える。

- ・ 入替必要機種 : BT0 (263), BT1 (203, 204)
- BT2 (223, 224), BT3 (231, 232)

入替接点番号: 1 ⇔ 13

2 ⇔ 14

- ・ (入替不要機種) : BT1 (215, 216), BT2 (225, 226)
- HS-100, TF1 (212)

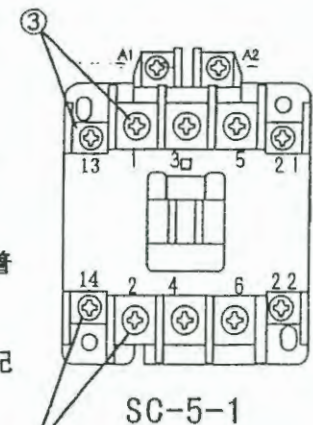

SC-5-1

- ① 旧フジリ-は、生産中止で、在庫がございません。
- ユーザ様で、①旧フジリ-をご使用の場合、②新リ-に2個共交換が必要です。
- ユーザ様で、②新リ-をご使用の場合、1個の注文でもOKです。

< 新旧の電磁接触器の相違点 >

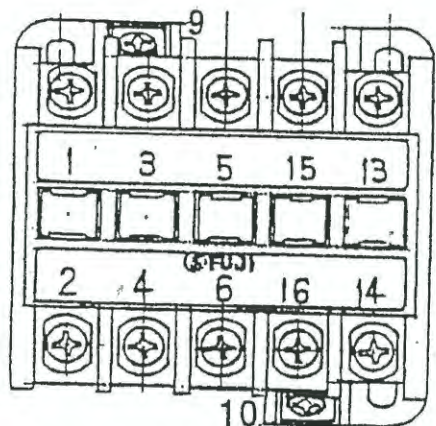

SRCa3631-5-1

① 旧フジリ-
上面・横が黒色

① 端子台配置・番号(下記)が異なる。

旧	SRCa3631-5-1	15	16	9	10
新	SC-5-1	21	22	A1	A2

② 主接点(1, 2, 3, 4, 5, 6)以外の接点の適応圧着端子がM4 → M3.5になる。

③ 補助接点の最大定格電流が下がるため、下記対象機種では必ず接点を入れ替える。

・入替必要機種 : BT0 (263), BT1 (203, 204)
BT2 (223, 224), BT3 (231, 232)

入替接点番号 : 1 ⇔ 13

2 ⇔ 14

・(入替不要機種) : BT1 (215, 216), BT2 (225, 226)
HS-100, TF1 (212)

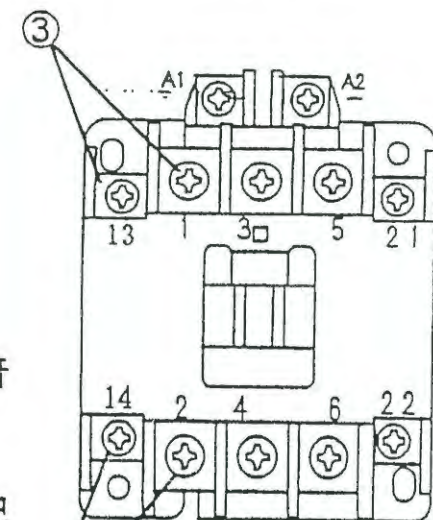

SC-5-1

② 新リ-
上面がグレーです
横が黒色

6-2. 電気配線図

6-2-1 BT0

① CR1,CR2がSRC3631タイプの場合

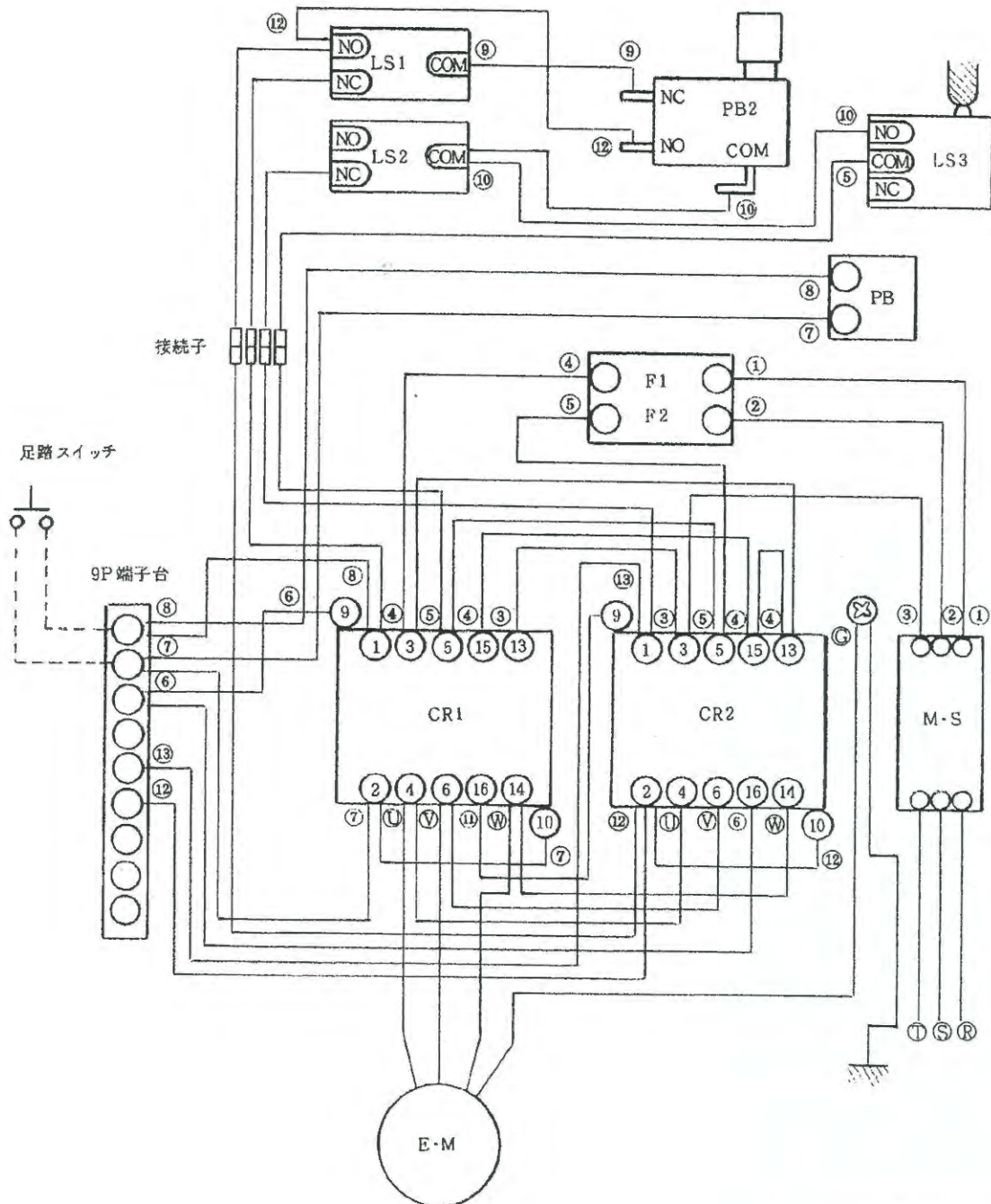

BT0 電気配線図.pict

※ SRC3631タイプのCR1,CR2が破損した場合、下記部品で交換してください。
BT0ハテナ 補20ケミ (部品コード:604494020)

BT0

② CR1,CR2がSC-5-1タイプの場合

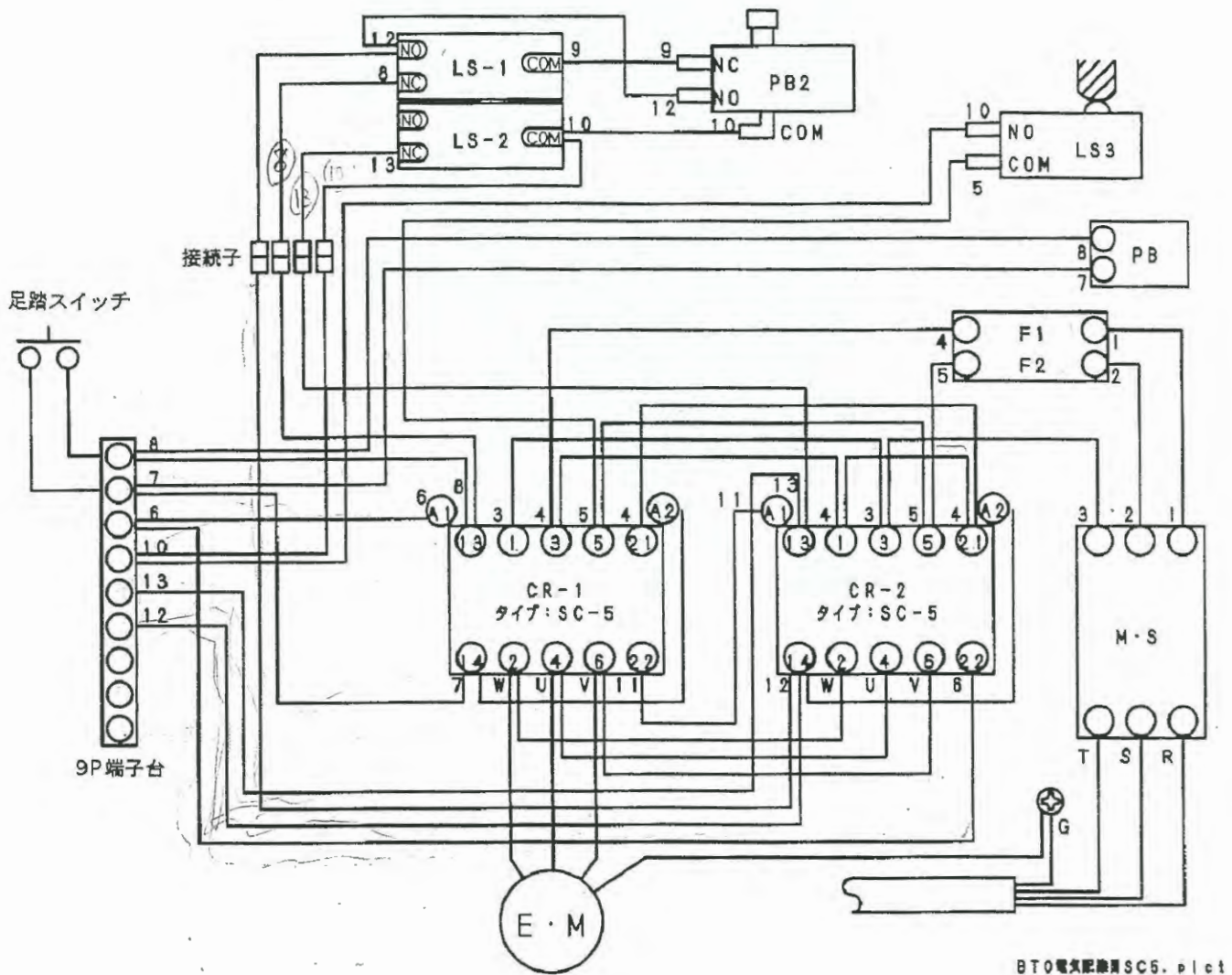

< 「BT0ハイセンパネルクミ20」 の 交換手順 >

604494020

作業手順

1. 電源コードのネクタがコンセントから外れていることを確認します。
2. 操作箱蓋を開けます。
3. 現行のリレーパネルと、新しいリレーパネルを下図の様に交換します。
4. コードを挟まないように注意しながら、操作箱の蓋を閉めます。

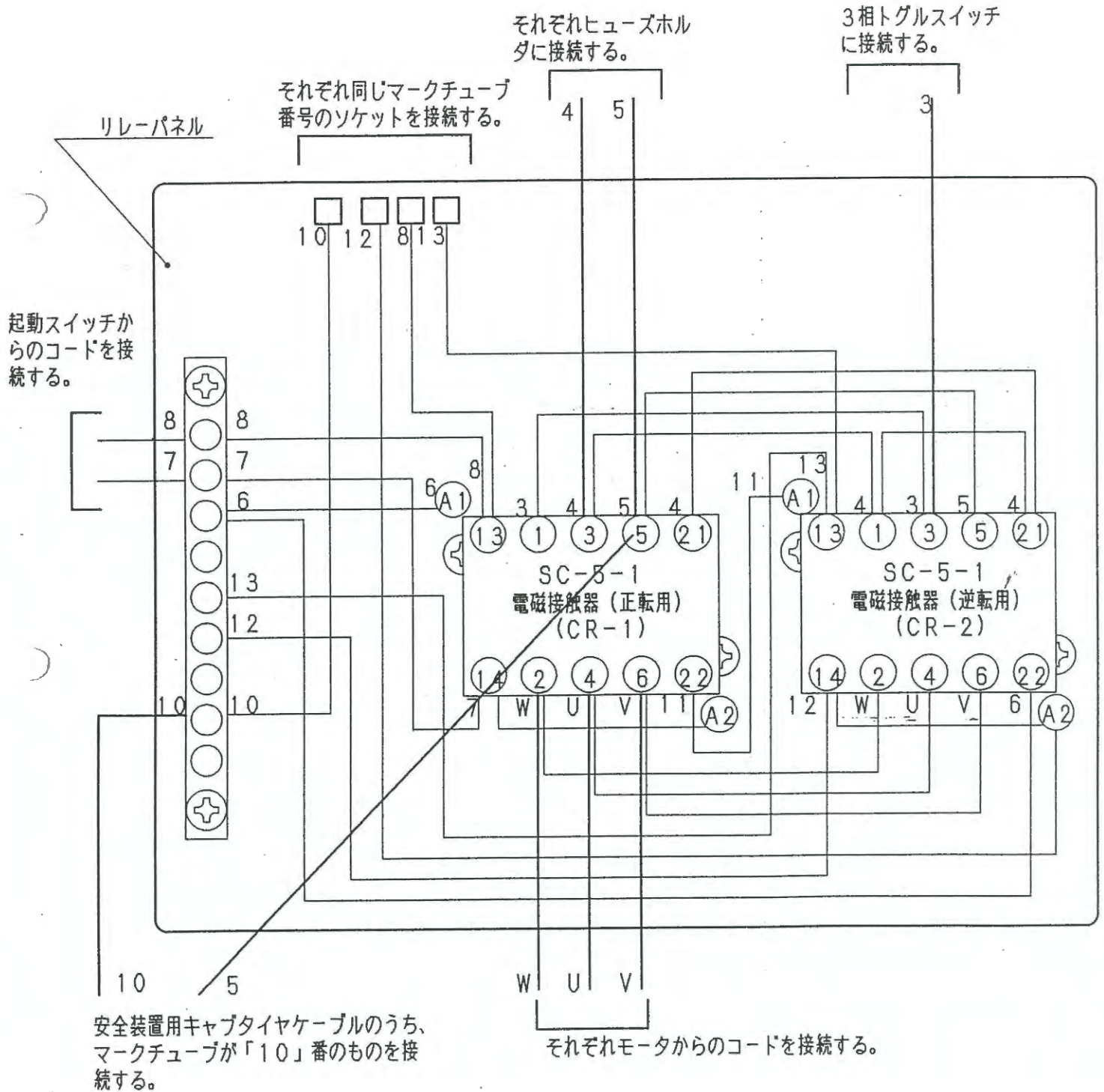

工具
+ドライバー