

**箇所の確認**

BT1-203用 リレーの確認

**対象機種：BT1-203/BT1-204/BT2-223/BT2-224/BT3-231/BT3-232**

BT1-203 1980年生産中止した古い機械です。

(旧)フジリレーから (新)SC-5-1リレーに変更してます。

(旧)フジリレーが取付いている場合、最初は2個とも (新)リレーに交換が必要です。

(新)リレーに交換された後は、故障した場合、(新)リレー1個の交換でOKです。

(旧フジリレーが付いている場合)

**606848020 リレーホキュウ (2個)**

(新リレーが付いている場合)

**606848020 リレーホキュウ (1個) から販売OK**

(新リレー2個付+配線済のパネルが交換しやすい)

**604495020 BT0ハイセンパネル2E組 (1個)**

対象機種で機械がかなり古い場合、ハイセンパネル2E組を購入されてもオレンジのパネルが取付かないケースがあります。

\* どのリレーになりますか？

- ① 旧フジラーは、生産中止で、在庫がございません。
- ユーザ様で、①旧フジラーをご使用の場合、②新リレーに2個共交換が必要です。
- ユーザ様で、②新リレーをご使用の場合、1個の注文でもOKです。

## < 新旧の電磁接触器の相違点 >

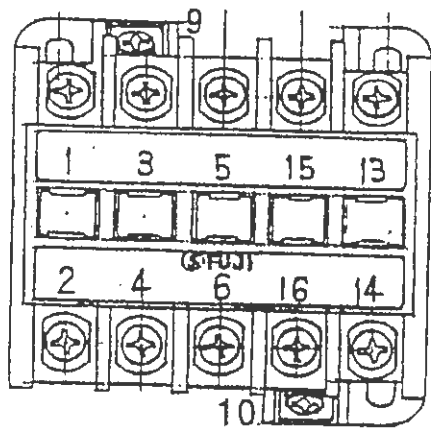

SRCa3631-5-1

① 旧フジラー

上面・横が黒色

- ① 端子台配置・番号(下記)が異なる。

旧	SRCa3631-5-1	15	16	9	10
新	SC-5-1	21	22	A1	A2

- ② 主接点(1, 2, 3, 4, 5, 6)以外の接点の適応圧着端子がM4 → M3.5になる。

- ③ 補助接点の最大定格電流が下がるため、下記対象機種では必ず接点を入れ替える。

- 入替必要機種 : BT0 (263), BT1 (203, 204)  
BT2 (223, 224), BT3 (231, 232)

入替接点番号: 1 ⇔ 13

2 ⇔ 14

- (入替不要機種): BT1 (215, 216), BT2 (225, 226)  
HS-100, TF1 (212)

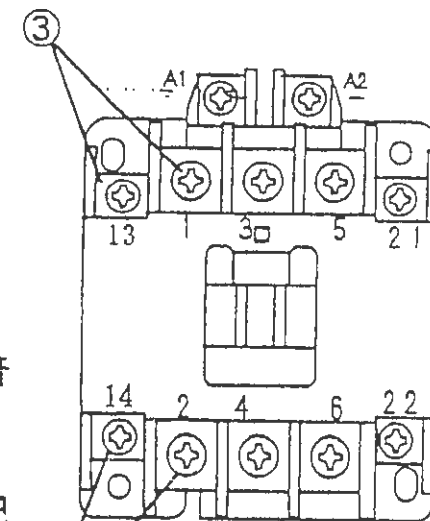

SC-5-1

② 新リレー

上面がグレーです  
横が黒色

# ※ 電磁接触器交換時の注意 ※

## ⚠ 危険



制御箱の中には高電圧部分があり、誤って触れると、大けがをしたり、死ぬおそれがある。

電気の保守・点検作業は、この機械の電気回路の知識があり、電気工事の資格をもった人間だけがおこなうこと。操作者は制御箱を開けないこと。機械の電源と一次側電源を切ってから、作業すること。

## ⚠ 警告

配線間違いをすると、電源投入時に機械が突然動き出すことがある。配線直後の運転は十分に注意すること。

## ※ 制御箱内に取り付られている電磁接触器が「SC-5-1」の場合

- 現在の配線と同じになるように、現行の電磁接触器と新しいものを付け替える。

## ※ 制御箱内に取り付られている電磁接触器が

## 「SRCa3631-5-1」の場合

- 新旧の電磁接触器の相違点を十分把握したうえで、交換してください。
- 弊社ハイタップシリーズへの交換には、誤配線の防止・交換作業の簡易化のため、配線済の電磁接触器2個と端子台がセットになった下記部品を使用することをおすすめします。

- ・ BT0 (263) ... 200V タイプ : BT0ハイタップ ね20ヶミ (604494020)
- ・ BT1 (215, 216) ... 200V タイプ : BT1ハイタップ ね20ヶミ (604899020)
- ・ BT2 (225, 226)
- ・ BT1 (203, 204) ... 200V タイプ : BT0ハイタップ ね2Eヶミ (604495020)
- ・ BT2 (223, 224)
- ・ BT3 (231, 232)

## < 新旧の電磁接触器の相違点 >

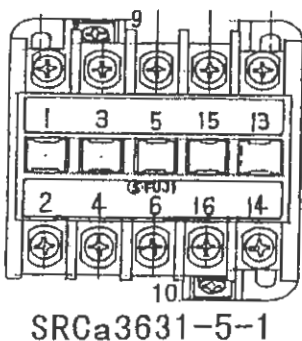

- ① 端子台配置・番号(下記)が異なる。

旧	SRCa3631-5-1	15	16	9	10
新	SC-5-1	21	22	A1	A2

- ② 主接点(1, 2, 3, 4, 5, 6)以外の接点の適応圧着端子が M4 → M3.5 になる。

- ③ 補助接点の最大定格電流が下がるため、下記対象機種では必ず接点を入れ替える。

- ・ 入替必要機種 : BT0 (263), BT1 (203, 204)
- BT2 (223, 224), BT3 (231, 232)

入替接点番号: 1 ⇔ 13

2 ⇔ 14

- ・ (入替不要機種) : BT1 (215, 216), BT2 (225, 226)
- HS-100, TF1 (212)

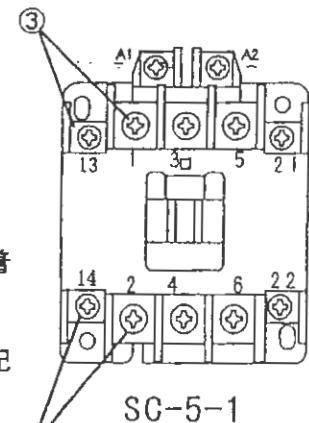

# < 「BT0ハイセンパネル2Eクミ」 の 交換手順 >

対象機種：BT1 (203, 204)  
BT2 (223, 224)  
BT3 (231, 232)

604495020

## 作業手順

1. 電源コードのコネクタがコンセントから外れていることを確認します。
2. 操作箱蓋を開けます。
3. 現行のリレーパネルと、新しいリレーパネルを下図の様に交換します。
4. コードを挟まないように注意しながら、操作箱の蓋を閉めます。

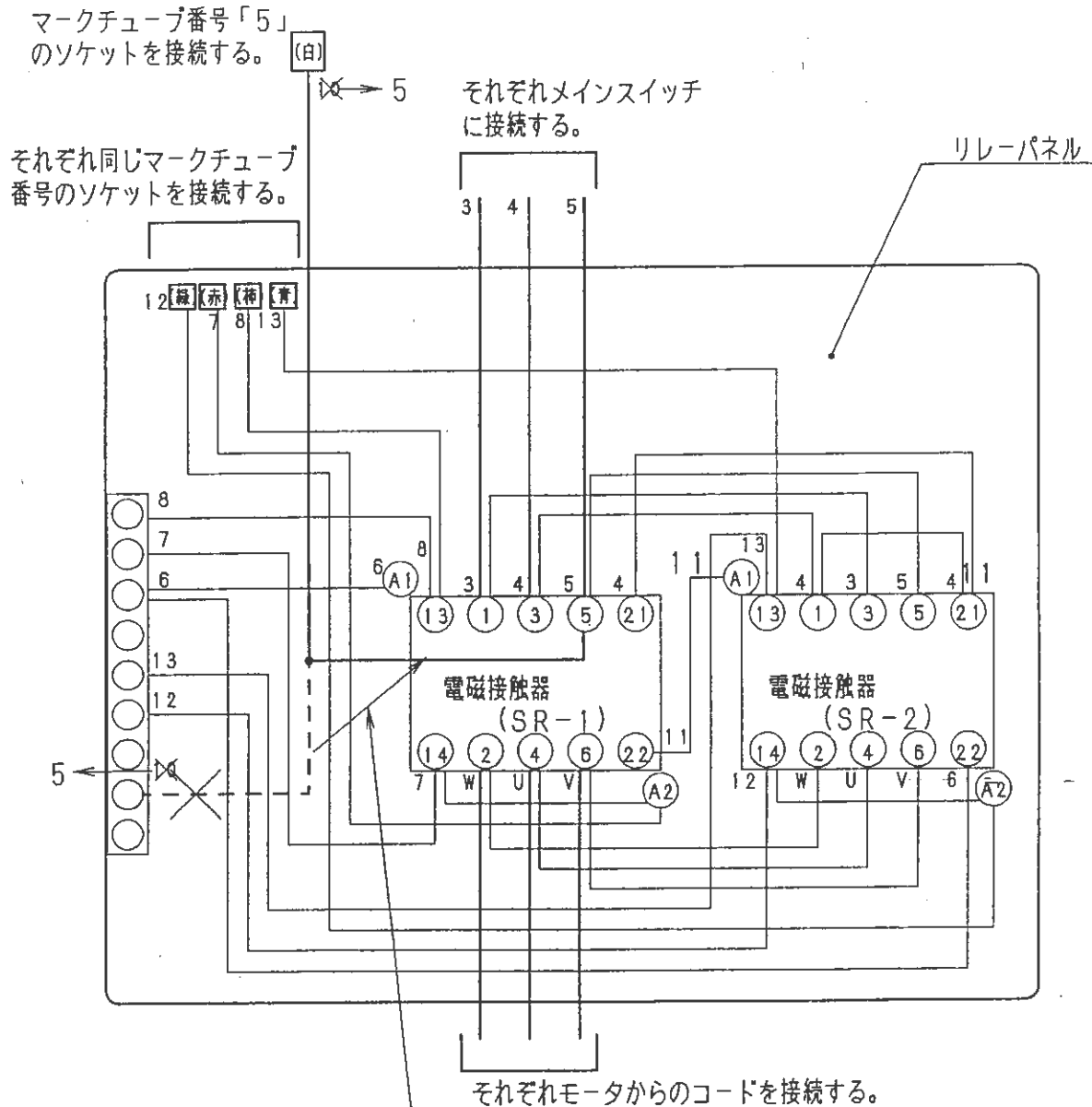

1. 9P端子台からマークチューブ番号「10」のケーブルを外す。
2. 油性マジックなどで、番号を「10」から「5」に書き換える。
3. 接続先を付け替える。