

交換手順

BT1/BT6/BT61用 単軸用チャック取付方法

対象機種： BT1-203/BT1-204(主軸JTNO.2) に限る
BT1-215/BT1-216/BT6-311/BT6-312
BT61-511/BT61-512

- ① チャックナットを主軸のネジの一番下まで下げる。
- ② スピンドル軸に固定（スパナ19）
- ③ （スパナ27）をチャックに付け(左) に回します。

別紙 2枚 参照願います。

BT タッピングマシンのタップチャックの取り付け手順
機種 BT1-203 BT1-215 BT6-311 BT61-511

1 タッピングマシンのスピンドル軸に
何もつけない
(多軸アタッチメントのドライブギヤをはずす)

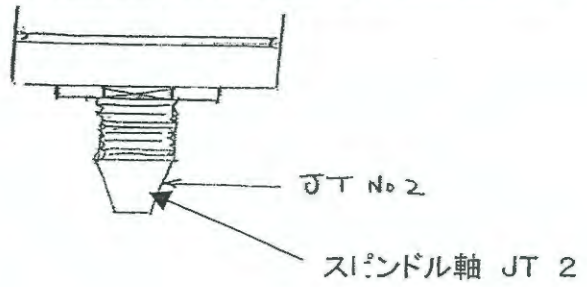

2 チャックユルミトメのナットを先に
主軸に一番上まで、ねじ込む

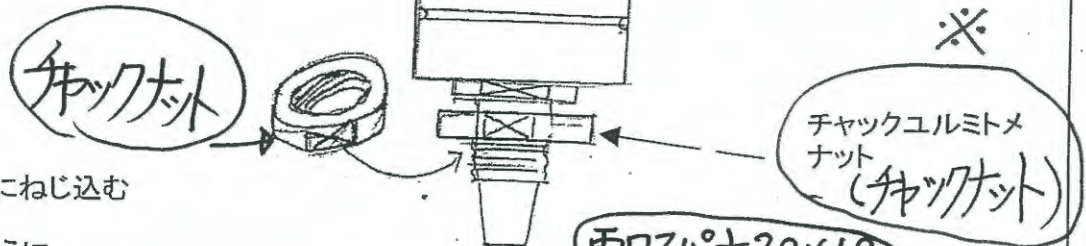

3 タップチャックを主軸にねじ込む

チャックが緩まないように
ユルミトメナットを左側に回し
タップチャックに当てて固定する

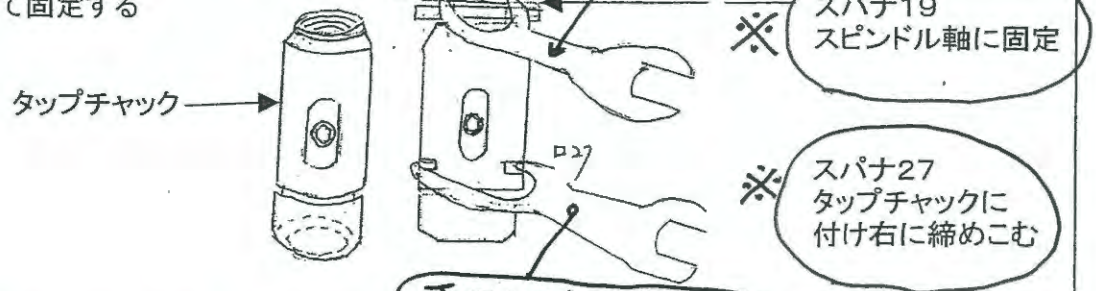

4 タップをチャックのゴムコレットに入れ
コレットナットを締める
スパナで締めて固定する

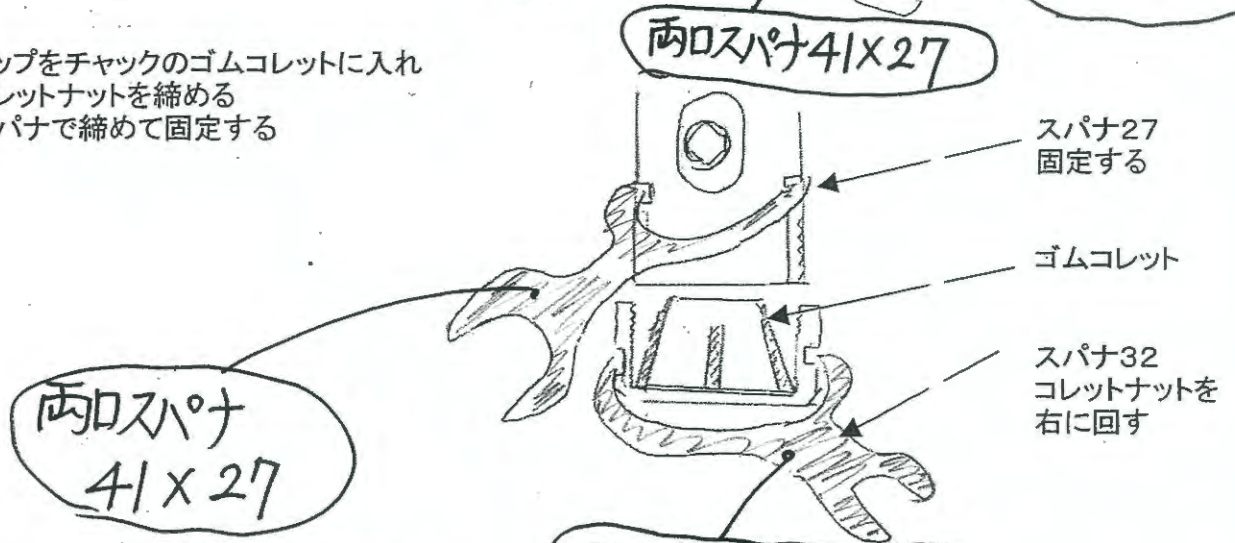

5 タップの四角面を回リトメネジで固定する

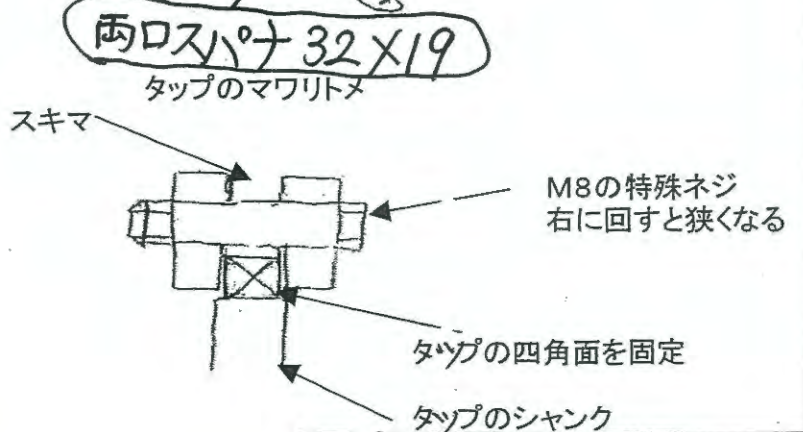

6 タップが振れていないか確認をする

BT1
BT6 · BT1

4-5 タップチャックの取付け (取替) BT6 1

単軸用タップチャック (ゴムコレット式)

タップチャックの取付けは付属の工具を使用し以下の要領で行ないます。

- ① スピンドル下部のスパナ保持面にスパナを当てて保持します。
- ② タップチャックにあるもう一方のスパナ保持面にもスパナをあてこちらを回転し取付け取外しを行ないます。

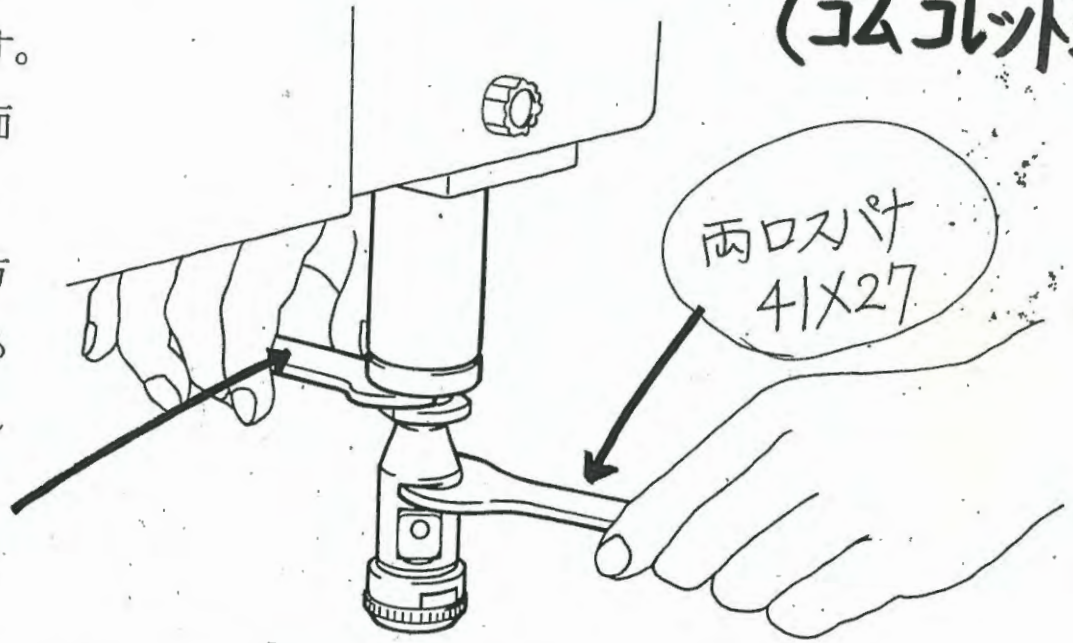

60234000/	両口スパナ 32x19	1個
60233900/	両口スパナ 41x27	1個

専用スパナ