

BT2/BT7/BT8/BT71/BT81用 送り安全クラッチの確認

対象機種： BT2-225/BT2-226/BT7-321/BT7-322  
BT8-331/BT8-332/BT71-521/BT71-522  
BT81-531/BT81-532

609361000 クラッチ板ソトBT7-2 (クラッチ板B) 2個使用  
(ノンアスベスト)

609318001 マサツ板オサエA BT7.8 (クラッチ板A)  
2個使用 (鉄板)

\*どちらになりますか？ 確認お願いします！！

1台に各2個使用します。

注文は、1個からOKです。

BT7/BT8で、旧タイプの機械は、各3枚セットです。

在庫なく、製作不可です。(B軸関係交換が必要です)

2枚セットの機械が、BT7/BT8では新タイプになります。

BT2-225/BT2-226/BT71-521/BT71-522/BT81-531

BT81-532は、2枚セットです。

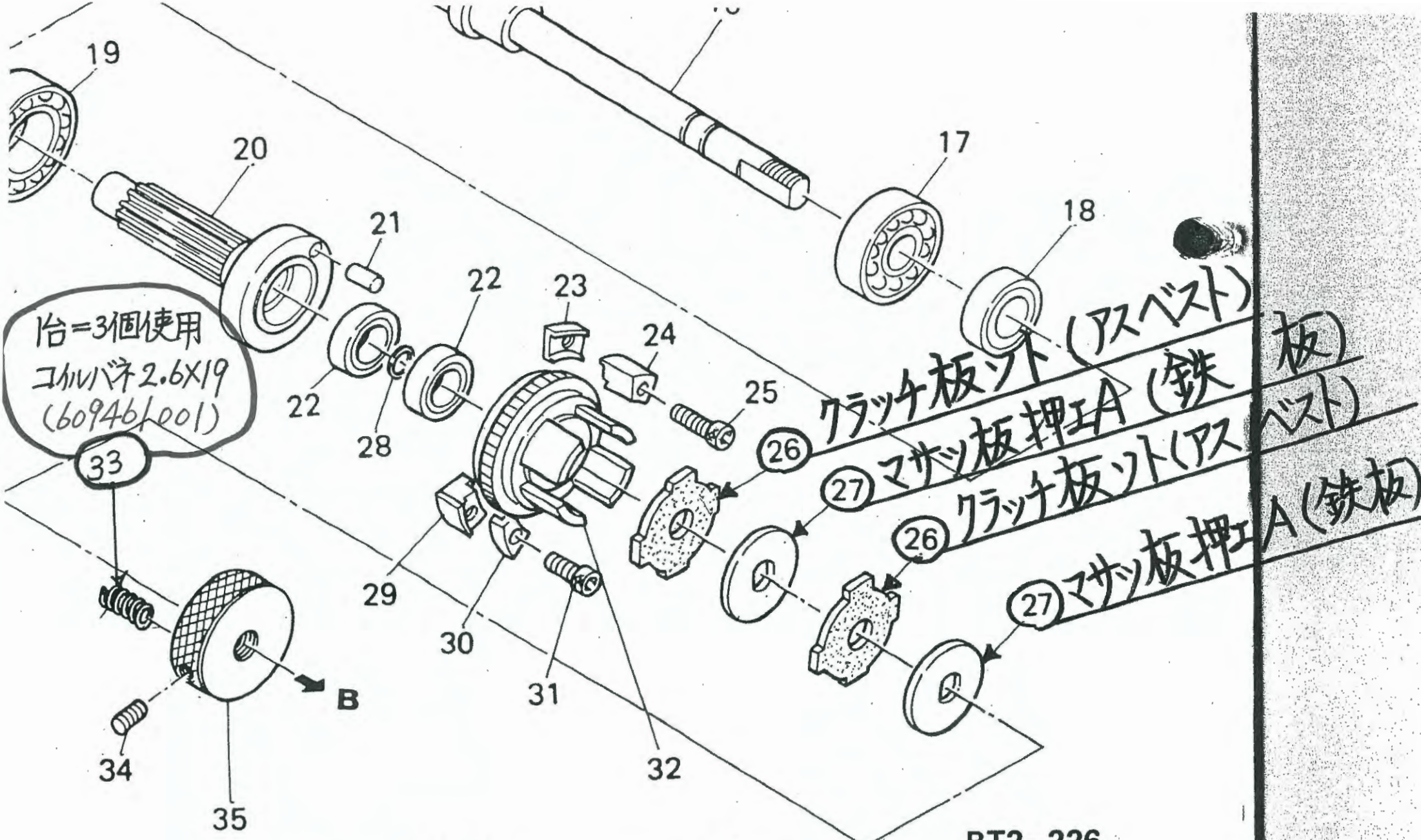

アスベスト → 材質は、ノンアスベストを  
使用しております。

BT2-226  
BT2-225



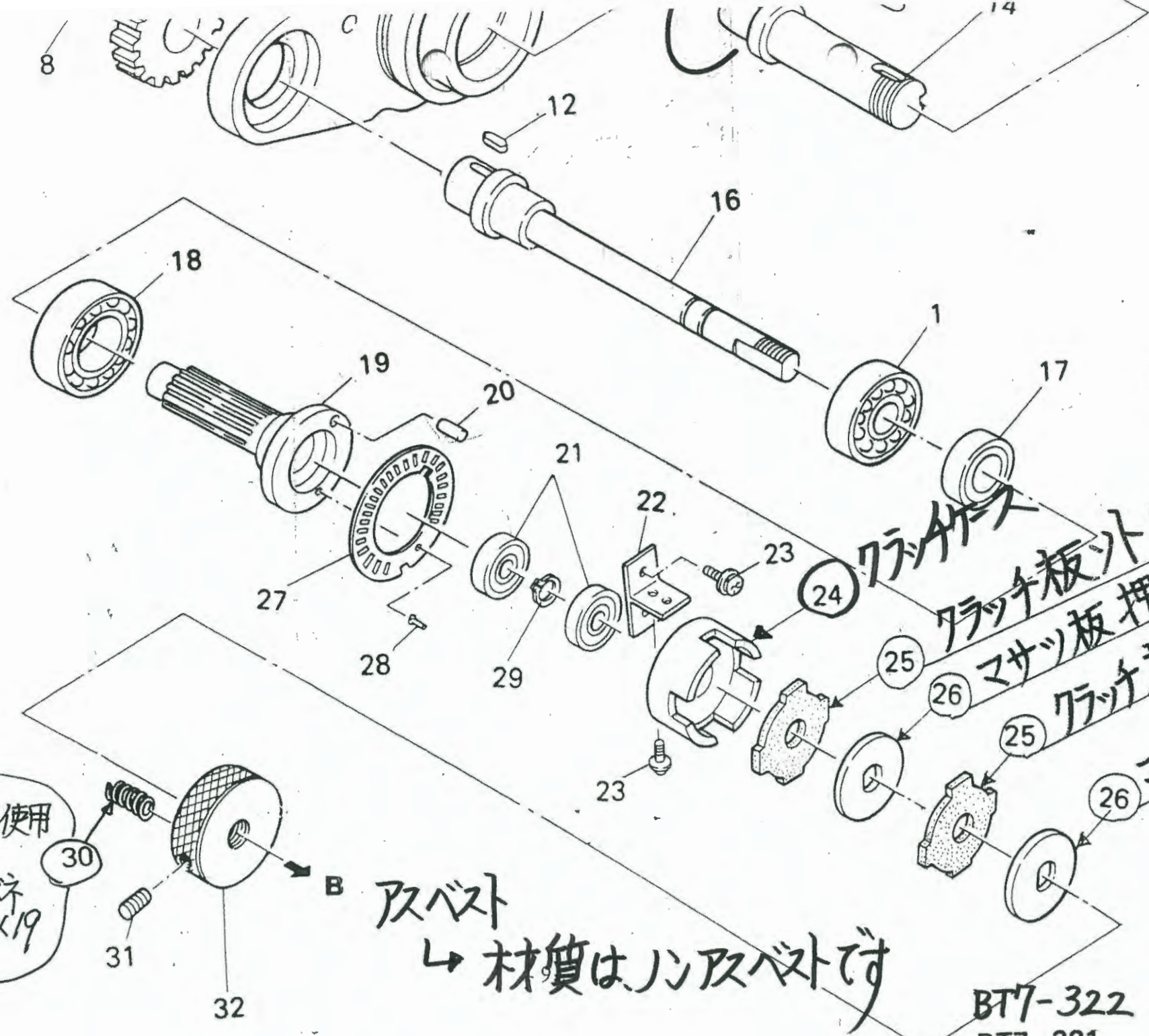

クランク  
クランク板ト(アスベスト)  
マサツ板押エA(鉄板)  
クランク板ト(アスベスト)  
マサツ板押エA(鉄板)

3個使用  
エムネ  
2.6X19

アスベスト  
↳ 材質はノンアスベストです

BT7-322 · BT7-321



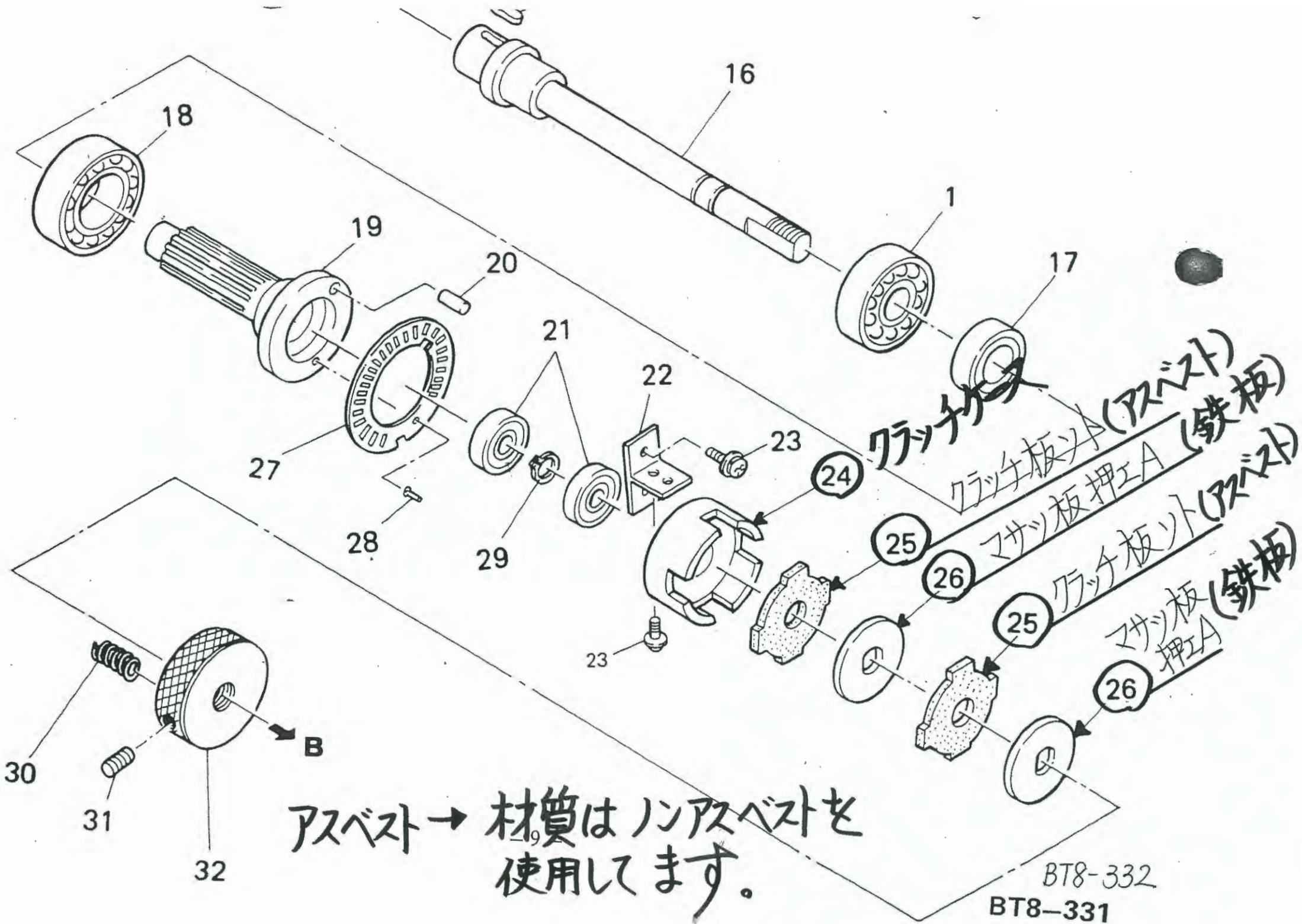

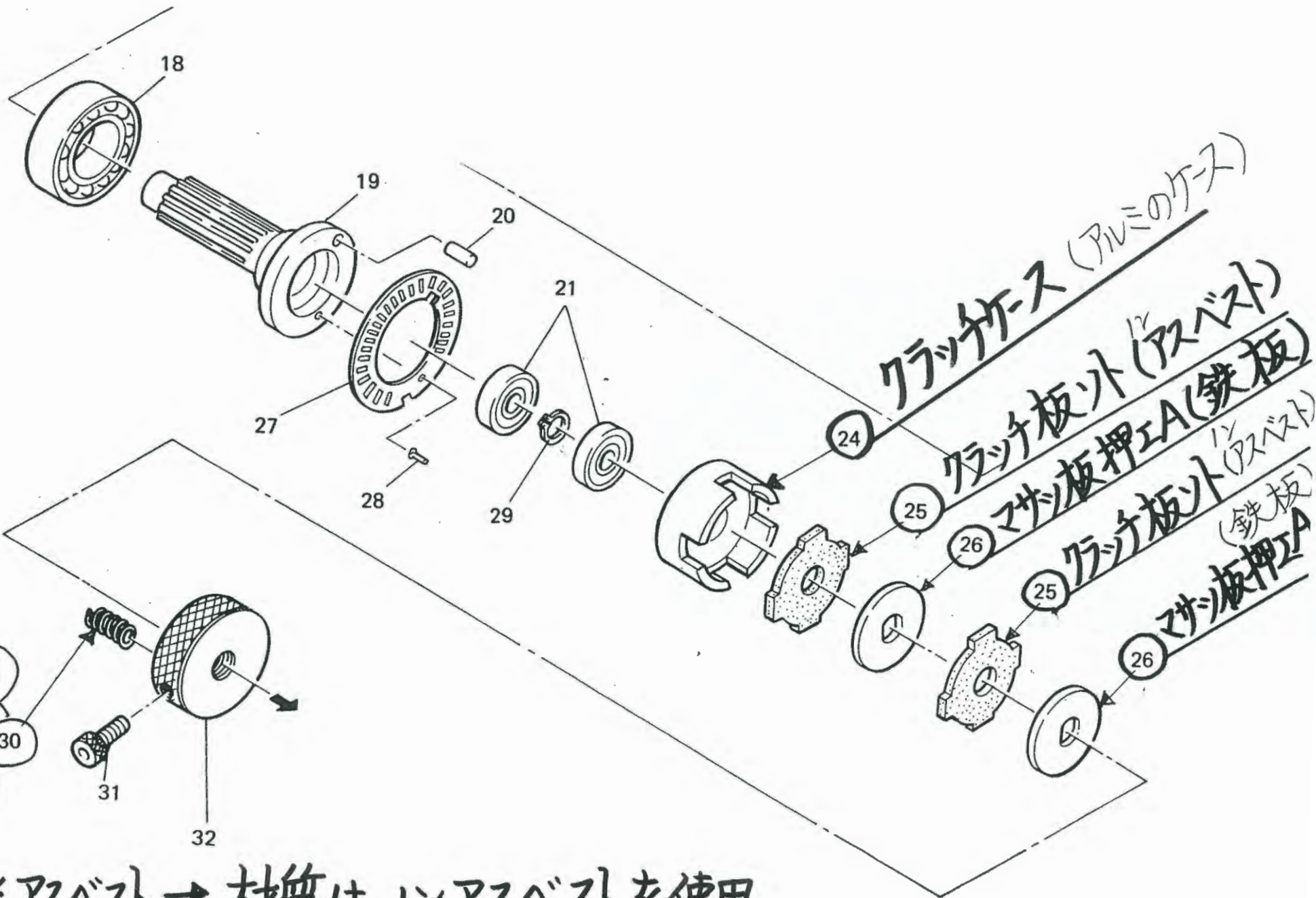

※アスベスト → 材質は、ノンアスベストを使用  
しております。



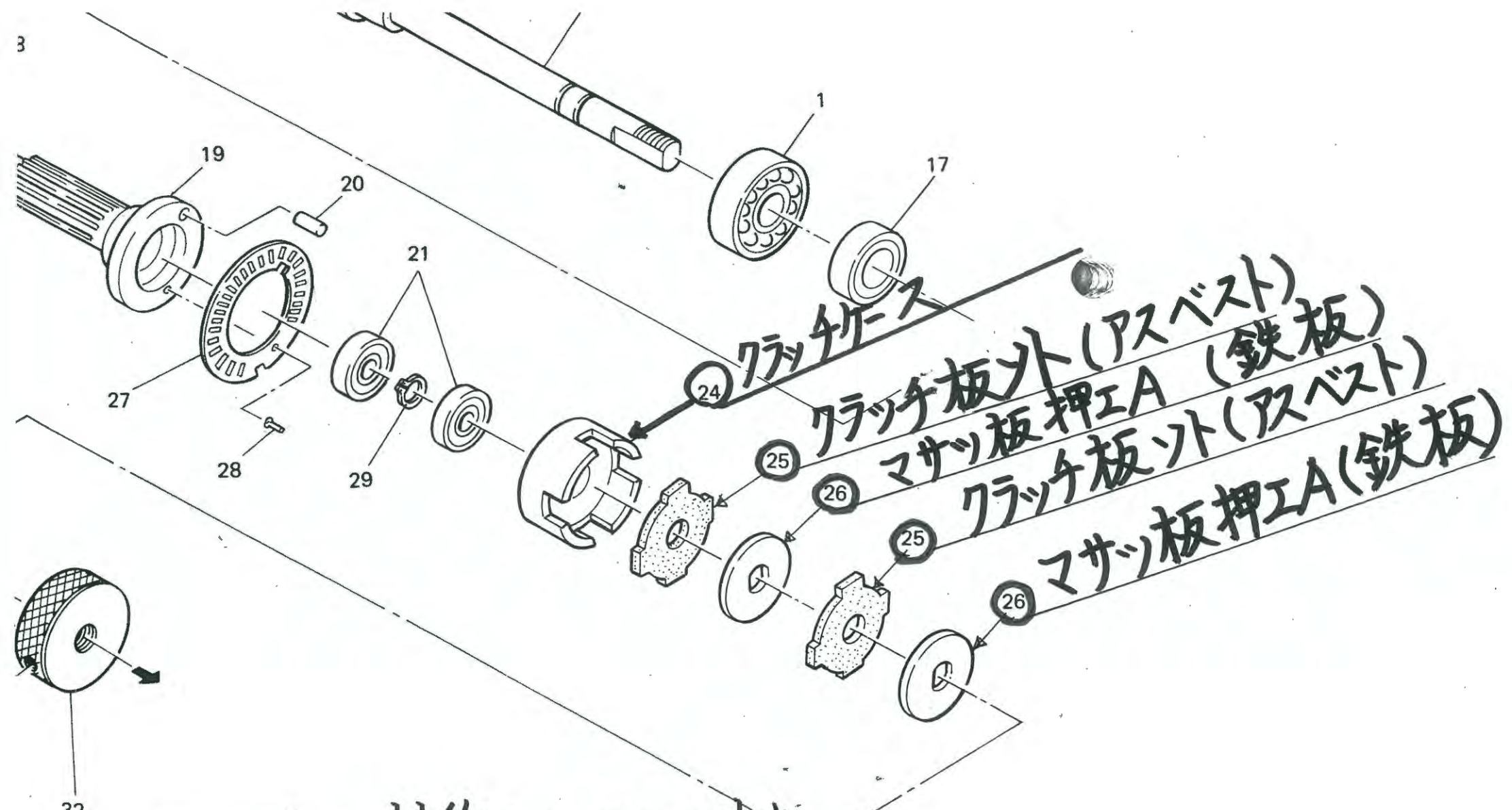

アスベスト → 材質は、ノンアスベストを  
 使用しております。