

箇所の確認

BTA-521（2軸アタッチメント）取付方法

対象機種： BT2-223/BT2-224/BT2-225/BT2-226  
BT7-321/BT7-322/BT71-521/BT71-522

### 取付方法

- ① BT2-225に取付いている単軸用チャックを専用スパナで取外して下さい。
- ② 単軸用チャックに取付いていたチャック取付ナット・鋼球・トメネジを取外し、2軸用ドライブギヤーに取付けて下さい。
- ③ 取付方法を参照して下さい。

資料

内容 BTA-521 二軸アタッチメントの取り付け方法

機種 BT2-225 本体 BTA-521

手順

- 1 BT2-225の主軸に付いている  
タップタックを主軸-スピンドルから  
専用スパナではずす

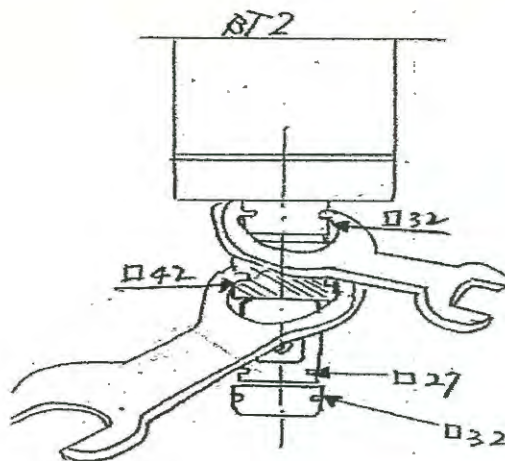

- 2 BTA-521二軸アタッチメントの  
ドライブギヤにチャックに付いていた  
締めナットと鋼球5ミリX14ヶを取り  
ドライブギヤに入れ替える

チャックナット

ドライブギヤ

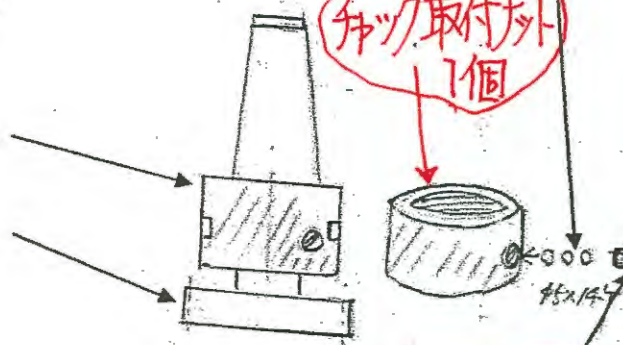

- 3 主軸-スピンドルにドライブギヤの  
チャック締めナットを専用スパナで  
締め付ける

固定ボルト

フランジ

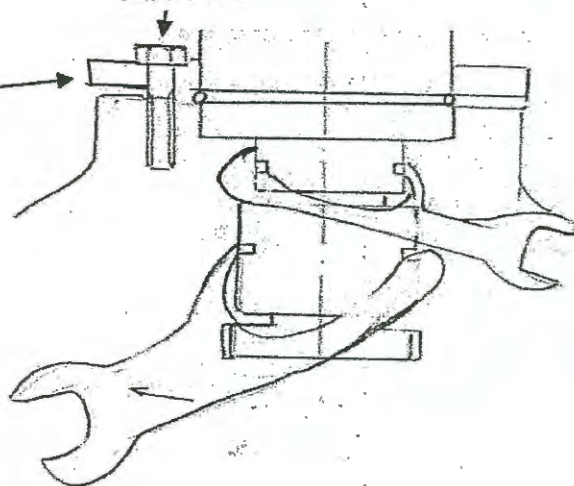

- 6 クイルにフランジを付ける  
トメワリングを付ける

- 7 二軸アタッチメント本体を取り付ける

8 タップにコレットを付けて二軸アタッチメントの  
スピンドルに取り付けコレットナットを  
締める

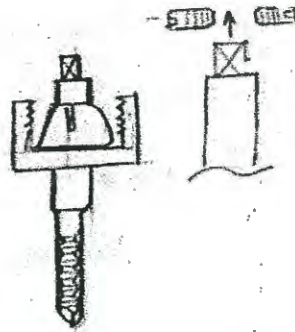

9 二軸のスピンドル軸の固定ボルトM8を緩めて  
スピンドル軸を左右に回しピッチを合わせる

M8固定ボルトX4を  
緩める  
軸を左右に回す

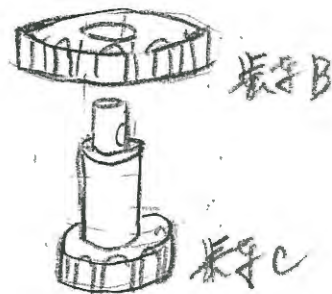
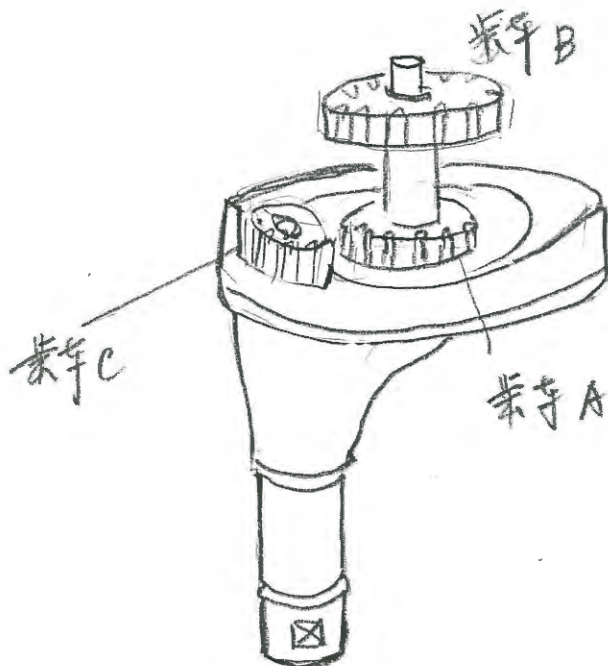
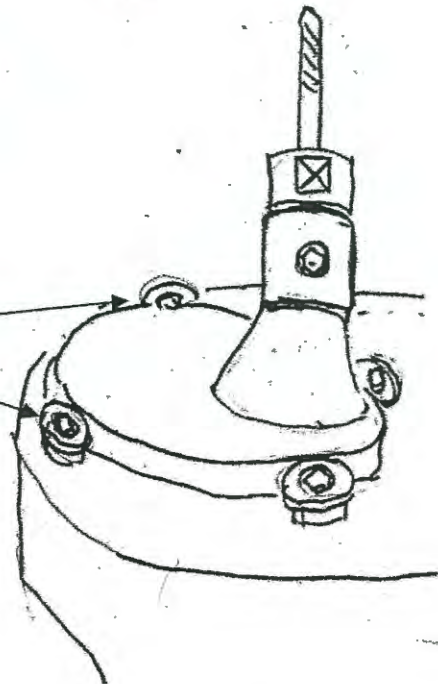

## BTA-521 二軸アタッチメントの取り付け方法

- 1 主軸ドライブギヤにチャック締めナットを付ける  
(チャクシメナットは1軸用チャックからはずし、主軸ドライブギヤに付ける)
- 2 鋼球5ミリを14個をシメナットの溝に入れ、ネジで穴をフタする
- 3 本体主軸に二軸ドライブギヤを入れ、専用スパナで固定する
- 4 本体に二軸のフランジを入れる、トメワを溝にいれる
- 5 二軸本体をつける、歯車が噛み合うように少し二軸を回転させる
- 6 M8 六角ボルトでフランジに組み付ける
- 7 二軸スピンドルを固定している、穴付きボルトM8x2本を緩め  
スピンドル軸を持ち広げる。
- 8 タップのコレットを付ける、チャックに入れ、ナットを専用スパナで締める
- 9 スピンドルの左右マワリトメネジを締める
- 10 本体を動かし、タップの振れを確認視する。

